



Série GW-400 - Ferroviaire

Gateway de communication

INTRODUCTION

Le Communication Gateway GW-400 est un ordinateur de comptage embarqué qui fonctionne avec les capteurs de la série DA-400 pour créer un système Automatique de Comptage de Passagers (CAP) hautement précis.

Le GW-400 s'intègre facilement aux autres systèmes existants et TCMS ou peut être complètement autonome. Son bloc d'alimentation intégré peut s'adapter à une vaste gamme de tensions.

Ces ordinateurs de comptage sont installés à l'intérieur des véhicules. À chaque gare, ils recueillent les signaux générés par les capteurs DA-400 et les transforment en données de comptage. Ils entreposent et conservent ces données en mémoire jusqu'à ce qu'ils reçoivent une commande de téléchargement.

Les données sont généralement transférées au sol par module sans fil ou par réseau Ethernet directement au serveur du client.

Ceci permet d'épargner sur:

- Coûts de câblage
- Temps d'installation

APPLICATION

Le GW-400 est connecté aux capteurs DA-400. Typiquement, les GW-400 enregistrent les types de données suivantes :

- Nombre d'entrées et de sorties pour chaque porte et à chaque arrêt
- Heure d'arrivée et de départ à chaque arrêt
- Localisation et distance de l'arrêt (avec option GPS)
- Distance parcourue (avec signal odomètre)
- Heure de passage à une station sans arrêt du véhicule (balise virtuelle)
- Vitesse d'ouverture et de fermeture de la porte
- Renseignements diagnostics détaillés sur les capteurs, le GPS, les signaux de porte, l'intégrité du système, etc.

Cette dernière fonction fournit les informations nécessaires à l'application logicielle de diagnostic qui permet d'effectuer des analyses efficaces de l'état du système à travers toute la flotte. Ces renseignements sont enregistrés dans le système et le GW-400 peut envoyer des avertissements ou des messages d'erreur à des ordinateurs de bord ou à un ordinateur central.

Série GW-400 - Ferroviaire

Gateway de communication

CARACTÉRISTIQUES

Fonctionnalités

- Précision de comptage entre 97.5 à 99.5% prouvée à maintes reprises sans utilisation de facteurs de correction
- Très compact
- Alimentation à basse puissance : 5 - 7 W
- Données sauvegardées en permanence dans une mémoire flash qui enregistre entre 10 et 40 jours de données
- Bloc d'alimentation intégré s'adapte à n'importe quelle source de tension et ne sera pas perturbé par l'environnement électrique d'un train
- Peut être connecté à 9 détecteurs et 4 autres signaux provenant du véhicule
- L'installation nécessite un temps d'arrêt minimal : installation rapide à l'aide de quelques vis
- Diagnostic à distance et mises à jour logicielles
- Standard ferroviaire: EN50155/IEC61373/EN45545-2

Options

- Nouvelle génération de GPS haute performance
- Élégant boîtier externe de montage en surface disponible

Connectivité

- Quantité réduite de câblage
- Aucune connexion au système de porte si la détection optique intégrée des DA-400 est utilisée
- Les entrées et sorties externes peuvent être utilisées pour se connecter à l'interrupteur de porte, au signal de l'odomètre ou à d'autres entrées provenant d'autres systèmes
- L'interface avec l'ordinateur de bord s'effectue avec un protocole standard ou personnalisé
- Capacité de téléchargement autonome

DIMENSIONS TECHNIQUES

(Modèle Ethernet présenté)

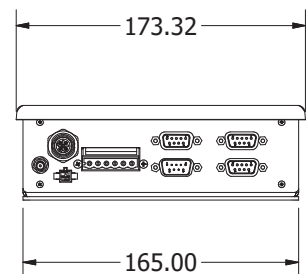
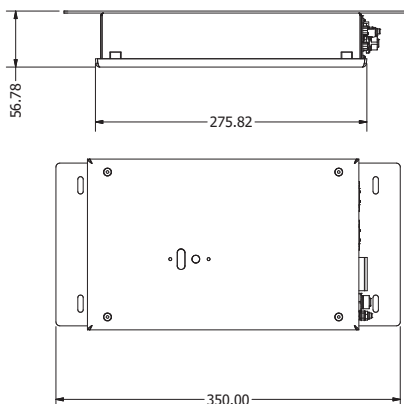

Pour obtenir plus de renseignements, contactez notre équipe aux coordonnées suivantes :

Infodev EDI Inc.
Site web : www.infodev.ca
Courriel : info@infodev.ca

1995 Frank-Carrel, Suite 202
Québec, QC, Canada
G1N 4H9
Tél : (418) 681-3539
Fax: (418) 681-1209

AVERTISSEMENT : TOUT PRODUIT, SPÉCIFICATIONS DE PRODUIT ET DONNÉES SONT SUJET À CHANGEMENT SANS PRÉAVIS. AUCUNE REPRODUCTION PARTIELLE OU COMPLÈTE DE CE DOCUMENT N'EST PERMISE.